

MOD 23''

Comprimento Total :	7 m
Comprimento da linha d'água:	5,89 m
Calado:	0,55 m / 1,50 m
Boca máxima:	2,58 m
Deslocamento:	1100 kg
Lastro:	300 kg
Área Vélica:	20 m ²

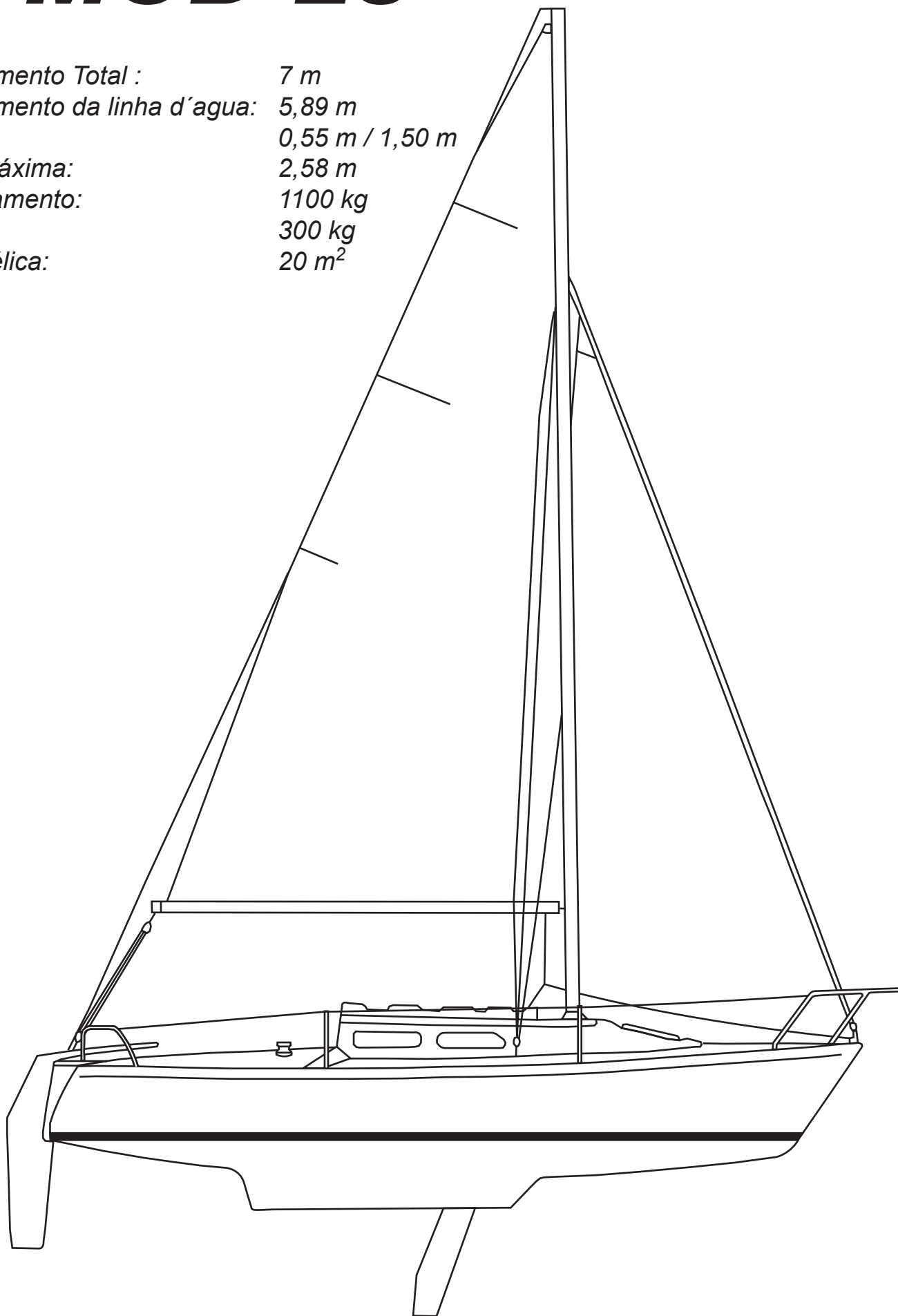

MOD 23''

Características:

CABINE

- Cabine de proa, independente com cortina
- Cama de proa - comprimento 2,19 m
- Paineros para velas sob a cama de proa
- Compartimento para privada
- Cozinha e mesa de navegação
- Pia de fibra de vidro
- Compartimento para geladeira
- Armário para utensílios de cozinha
- Sistema de água com torneira
- Mesa de navegação dobrável
- Compartimento para livros e cartas náuticas
- Mesa central adaptável a cozinha ou cockpit
- 2 Sofás-beliches na cabine central
- Prateleiras em todo comprimento dos beliches
- Paineiros sob os sofás
- Acabamento interno em freijó e fórmica

CASCO-CONVÉS

- Painel de ancora
- Gaiuta de proa em alumínio e acrílico
- Trilho e carrinhos de genoa
- Mastro e retranca em alumínio
- 4 cunhos de amarração
- 2 catracas 8
- Sistema completo de vela mestra
- Sistema de rizo
- Escotilha corrediça e dobrável
- Púlpitos de proa e popa em aço inox
- Guarda mancebo e life-line em aço inox
- Lastro interno
- Bolina retrátil
- Adriças
- Amantilho

COCKPIT

- Cana de leme
- Cabeça de leme de alumínio soldado
- Leme retrátil em fibra de vidro
- Assentos
- Compartimento de velas sob assentos no cockpit
- Compartimento arejado para tanque de gasolina
- Mesa adaptável no cockpit

ELÉTRICA

- Sistema elétrico 12V
- Painel de fusíveis
- Luz interna
- Luz de navegação
- Caixa de bateria

Mod 23": Inovação, Emoção e Aventura !

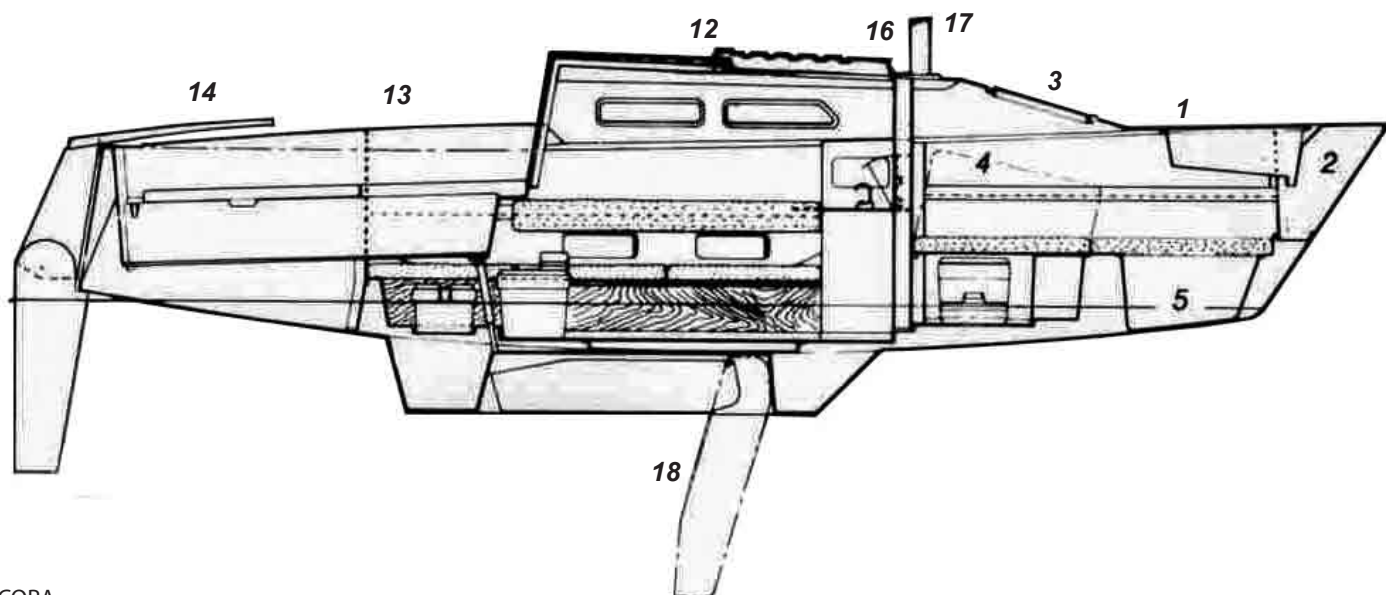

1. ANCORA

Compartimento fechado com saída d'água

2. CABOS

Compartimento para cabos

3. GAIUTA DE PROA

Em acrílico fume, permitindo circulação de ar e iluminação interna

4. BANHEIRO

Compartimento para banheiro na cabine de proa

5. CAMA DE CASAL

Situada na proa, com paineiros para velas

6. CABINE DE PROA

Localizada na frente da antepara principal, pode ser isolada por uma cortina

7. ARMÁRIO

À boreste armário em freijó para vestuário

8. COZINHA E MESA DE NAVEGAÇÃO

Cozinha completa, com pia em fibra de vidro, armário para utensílios domésticos, sistema de água, mesa dobrável, biblioteca e espaço para colocação de cartas náuticas

12. ESCOTILHA

Ampla escotilha corredeira e basculante, ampliando o volume do pé direito interno

Características que só o Mod 23" possui

13. COCKPIT

Amplio e confortável assento em toda sua extensão, com paineiros sob assentos

14. PULPITOS DE POPA

Dois pulpitos com life-line e esticadores em aço inox que proporcionam maior segurança

15. PASSADIÇOS LATERAIS

Maior largura para movimentos rápidos e seguros

16. ESTAIAMENTO

Estaiamento fixado no convés

17. SUPORTE DE MASTRO

18. BOLINA RETRÁTIL

Facilita o transporte rodoviário, permite a colocação do barco na água diretamente da carreta, sem a necessidade de usar qualquer tipo de guincho e em qualquer maré

